

Утверждаю
Директор ООО «ТКК»

_____ С.А. Окутин

**ДОКУМЕНТАЦИЯ
запроса предложений
о заключении договора поставки остряков стрелочных переводов**

Санкт-Петербург, 2023 г.

I. ОБЩИЕ УСЛОВИЯ ПРОВЕДЕНИЯ ЗАПРОСА ПРЕДЛОЖЕНИЙ

1. ОБЩИЕ ПОЛОЖЕНИЯ

1.1. Организатор запроса предложений

1.1.1. Наименование Организатора запроса предложений, его место нахождения, почтовый адрес, адрес электронной почты, номер контактного телефона, ответственное должностное лицо указаны в ИНФОРМАЦИОННОЙ КАРТЕ запроса предложений.

1.2. Требования к участникам запроса предложений

1.2.1. В запросе предложений может принять участие любое юридическое лицо независимо от его организационно-правовой формы, формы собственности, места нахождения и места происхождения капитала. Участник запроса предложений имеет право выступать в отношениях, связанных с проведением запроса предложений как непосредственно, так и через своих представителей на основании доверенности, выданной и оформленной в соответствии с гражданским законодательством, или ее нотариально заверенной копией.

1.2.2. Участник запроса предложений для того, чтобы принять участие в запросе, должен удовлетворять требованиям, установленным настоящей документацией.

Организатор запроса предложений устанавливает следующие общие требования к участникам:

1.2.2.1. наличие разрешений, допусков, лицензий, которые необходимы для поставки товара (выполнения работ, оказания услуг) в соответствии с законодательством РФ, соответствие заявителя требованиям, предъявляемым законодательством РФ к лицам, поставляющим соответствующий товар (выполняющим работы, оказывающим услуги);

1.2.2.2. непроведение ликвидации участника запроса предложений - юридического лица или прекращения физическим лицом-участником деятельности в качестве индивидуального предпринимателя, и отсутствие решения арбитражного суда о признании участника - юридического лица или индивидуального предпринимателя несостоятельным (банкротом) и об открытии конкурсного производства;

1.2.2.3. не приостановление деятельности участника запроса предложений в порядке, установленном Кодексом Российской Федерации об административных правонарушениях, на дату подачи заявки на участие в запросе предложений;

1.2.2.4. отсутствие у участника недоимки по налогам, сборам, задолженности по иным обязательным платежам в бюджет Российской Федерации (за исключением сумм, на которые предоставлены отсрочка, рассрочка, инвестиционный налоговый кредит в соответствии с законодательством Российской Федерации о налогах и сборах, которые реструктурированы в соответствии с законодательством Российской Федерации, по которым имеется вступившее в законную силу решение суда о признании обязанности заявителя по уплате этих сумм исполненной или которые признаны безнадежными к взысканию в соответствии с законодательством Российской Федерации о налогах и сборах) за прошедший календарный год, размер которых превышает двадцать пять процентов балансовой стоимости активов участника запроса предложений, по данным бухгалтерской отчетности за последний отчетный период. Участник запроса предложений считается соответствующим установленному требованию в случае, если им в установленном порядке подано заявление об обжаловании указанных недоимки, задолженности и решение по такому заявлению на дату рассмотрения заявки на участие в определении поставщика (подрядчика, исполнителя) не принято;

1.2.2.5. отсутствие у участника запроса предложений негативных изменений финансового положения за последний финансовый год, в том числе наличие просроченной кредиторской задолженности перед третьими лицами, подавшими иски о взыскании, если погашение такой задолженности может привести к банкротству/ликвидации участника;

1.2.2.6. отсутствие у участника - физического лица либо у руководителя, членов коллегиального исполнительного органа или главного бухгалтера юридического лица - участника запроса предложений судимости за преступления в сфере экономики (за исключением лиц, у которых такая судимость погашена или снята), а также неприменение в отношении указанных физических лиц наказания в виде лишения права занимать определенные должности или заниматься определенной деятельностью, которые связаны с поставкой товара, выполнением работы, оказанием услуги, являющихся объектом запроса предложений, и административного наказания в виде дисквалификации;

1.2.3. В случае установления квалификационных требований, участник запроса предложений должен соответствовать Квалификационным требованиям, предусмотренным п.1.3 настоящей документации.

1.2.4. Отстранение участника запроса предложений от участия в или отказ от заключения договора с победителем запроса предложений осуществляется в любой момент до заключения договора, если Организатор запроса предложений или Конкурсная комиссия обнаружит, что участник не соответствует требованиям, указанным в разделах 1.2-1.3 настоящей документации, или предоставил недостоверную информацию в отношении своего соответствия указанным требованиям.

1.2.5. Организатор запроса предложений вправе запрашивать пояснения у заявителей/участников в отношении статуса заявителя, участника запроса предложений, в отношении документов, представленных заявителем/участником запроса предложений.

1.3. Квалификационные требования

1.3.1. Квалификационным требования к участнику запроса предложений не предъявляется.

2. ДОКУМЕНТАЦИЯ ЗАПРОСА ПРЕДЛОЖЕНИЙ

2.1. Предоставление документации

2.1.1. Документация запроса предложений предоставляется всем заинтересованным лицам в электронном виде.

2.1.2. Документация для ознакомления также доступна в электронном виде на интернет-сайте Организатора www.tkk-lrt.ru.

2.2. Разъяснение положений документации запроса предложений

2.2.1. Проведение переговоров Организатором, членами Конкурсной комиссии с участником запроса предложений не допускается, за исключением случаев, предусмотренных законодательством РФ.

2.2.2. Любой участник вправе направить в электронной форме Организатору запрос о даче разъяснений положений документации запроса предложений. В течение одного рабочего дня с момента поступления указанного запроса Организатор обязан направить в форме электронного документа разъяснения положений документации запроса предложений, если указанный запрос поступил не позднее чем за пять дней до даты окончания срока подачи заявок на участие.

2.2.3. В течение одного рабочего дня с даты направления разъяснений положений документации запроса предложений такие разъяснения должны быть размещены Организатором запроса предложений на официальном сайте Организатора с указанием предмета запроса, но без указания лица, от которого поступил запрос. Разъяснения положений документации не должны изменять ее суть.

3. ИНСТРУКЦИЯ ПО ПОДГОТОВКЕ И ЗАПОЛНЕНИЮ ЗАЯВКИ НА УЧАСТИЕ В ЗАПРОСЕ ПРЕДЛОЖЕНИЙ

3.1. Форма заявки на участие в запросе предложений и требования к ее оформлению

3.1.1. Заявки на участие представляются по форме и в порядке, которые указаны в настоящей документации.

3.1.2. Датой подачи заявки на участие является дата поступления такой заявки по адресу, указанному в ИНФОРМАЦИОННОЙ КАРТЕ ЗАПРОСА ПРЕДЛОЖЕНИЙ.

3.1.3. Заявки на участие подаются на электронную почту Организатора, указанную в ИНФОРМАЦИОННОЙ КАРТЕ ЗАПРОСА ПРЕДЛОЖЕНИЙ. При этом датой начала срока подачи заявок на участие является день размещения на интернет-сайте Организатора www.tkk-lrt.ru.

3.1.4. Каждая заявка на участие, поступивший в срок, указанный в настоящей документации, регистрируются Организатором.

3.1.5. Заявитель готовит заявку на участие в запросе предложений в соответствии с требованиями настоящей документации и в соответствии с формами документов, установленными ОБРАЗЦАМИ ФОРМ И ДОКУМЕНТОВ ДЛЯ ЗАПОЛНЕНИЯ УЧАСТНИКАМИ ЗАПРОСА ПРЕДЛОЖЕНИЙ.

3.1.6. Сведения, которые содержатся в заявках участников, не должны допускать двусмысленных толкований.

3.1.7. При подготовке заявки на участие и документов, входящих в состав такой заявки, не допускается применение факсимильных подписей.

3.1.8. Все документы заявки и приложения к ней должны быть четко напечатаны. Подчистки и исправления не допускаются, за исключением исправлений, скрепленных печатью и заверенных подписью уполномоченного лица.

3.2. Отзыв заявок на участие в запросе предложений

3.2.1. Заявитель, подавший заявку на участие в запросе предложений, вправе отозвать заявку на участие в любое время до истечения срока подачи заявок.

3.2.2. Заявки на участие отзываются в следующем порядке:

3.2.2.1. Заявитель подает на электронную почту Организатора уведомление об отзыве заявки, содержащее информацию о том, что он отзывает свою заявку на участие. При этом в соответствующем уведомлении в обязательном порядке должна быть указана следующая информация: регистрационный номер заявки на участие, дата, время подачи заявки на участие.

3.2.2.2. Уведомление об отзыве заявки на участие в запросе предложений должно быть скреплено печатью и заверено подписью уполномоченного лица.

3.2.2.3. До последнего дня подачи заявок на участие заявления об отзыве заявок на участие подаются на электронную почту Организатора.

3.2.3. Если уведомление об отзыве заявки на участие подано с нарушением требований настоящего пункта, Организатор запроса предложений не несет ответственности в случае его потери.

3.2.4. Заявители имеют право отозвать свои заявки на участие до истечения срока подачи заявок на участие, но не позднее времени, указанного в извещении о проведении запроса предложений и настоящей документации.

3.2.5. После окончания срока подачи заявок не допускается отзыв заявок на участие в запросе предложений.

3.3. Заявки на участие в запросе предложений, поданные с опозданием

3.3.1. Заявки на участие, поступившие после истечения срока подачи заявок на участие в запросе предложений, не рассматриваются Организатором.

3.4. Требования к содержанию документов, входящих в состав заявки на участие в запросе предложений

3.4.1. Заявка на участие, подготовленная в соответствии с требованиями настоящей документации и в соответствии с установленными ОБРАЗЦАМИ ФОРМ И ДОКУМЕНТОВ ДЛЯ ЗАПОЛНЕНИЯ УЧАСТНИКАМИ ЗАПРОСА ПРЕДЛОЖЕНИЙ, должна содержать документы и материалы, предусмотренные настоящей документацией и подтверждающие соответствие заявителей требованиям, предъявляемым к участникам, в том числе:

3.4.1.1. Документ, подтверждающий полномочия лица на осуществление действий от имени участника.

3.4.1.2. Копия действующей редакции учредительных документов участника.

3.4.1.3. Справка об отсутствии у участника запроса предложений недоимки по налогам, сборам, задолженности по иным обязательным платежам в бюджет РФ, на последнюю дату отчетного квартала, предшествующего направлению заявки.

3.4.1.4. Предложение о цене договора и сроке поставки товара.

3.4.2. В случае неполного представления документов и (или) сведений в документах, перечисленных в пунктах 3.4.1.1 - 3.4.1.4, заявитель не допускается Конкурсной комиссией к участию в запросе предложений.

4. РАССМОТРЕНИЕ ЗАЯВОК НА УЧАСТИЕ В ЗАПРОСЕ ПРЕДЛОЖЕНИЙ

4.1. Документация с заявками рассматривается на заседании Конкурсной комиссии в дату, указанную в ИНФОРМАЦИОННОЙ КАРТЕ ЗАПРОСА ПРЕДЛОЖЕНИЙ. Рассмотрению подлежат все заявки, представленные до истечения срока представления заявок.

Срок рассмотрения заявок на участие не может превышать 3 (три) рабочих дня с даты окончания подачи заявок и указан в ИНФОРМАЦИОННОЙ КАРТЕ ЗАПРОСА ПРЕДЛОЖЕНИЙ.

4.2. Заявка на участие признается надлежащей, если она соответствует требованиям настоящей документации, а заявитель, подавший такую заявку, соответствует требованиям, которые предъявляются к участнику и указаны в настоящей документации.

4.3. Организатор проверяет соответствие заявителей, а также заявок, включая предложение, на соответствие требованиям настоящей документации. Конкурсная комиссия отклоняет заявку на участие, если заявитель, подавший ее, не соответствует требованиям к участнику запроса предложений, указанным в настоящей документации, или такая заявка признана не соответствующей требованиям, указанным в настоящей документации, или предложение не соответствует требованиям к предложению, указанным в настоящей документации. Организатор оценивает параметры предложений в составе заявок на участие в запросе предложений и определяет параметры лучшего предложения.

4.4. Порядок рассмотрения и оценки предложений.

4.4.1. Рассмотрение и оценка предложений осуществляются Конкурсной комиссией путем:

- определения соответствия предложения требованиям настоящей документации,
- проведения оценки предложений, в отношении которых принято решение об их соответствии требованиям настоящей документации, в целях определения Победителя.

Конкурсная комиссия на основании результатов рассмотрения предложений принимает решение о:

- соответствии предложения требованиям настоящей документации;
- несоответствии предложения требованиям настоящей документации.

4.4.2 Решение о несоответствии предложения требованиям настоящей документации принимается Конкурсной комиссией в случае, если:

- заявителем не представлены документы и материалы, предусмотренные настоящей документацией, подтверждающие соответствие предложения требованиям, установленным настоящей документацией, и подтверждающие информацию, содержащуюся в предложении;
- условия, содержащиеся в предложении, не соответствуют установленным Критериям запроса предложений и (или) предельным значениям Критериев запроса предложений;
- представленные заявителем документы и материалы недостоверны.

Предоставление заявителем в составе предложения документов и материалов, не позволяющих подтвердить информацию, содержащуюся в предложении, может быть рассмотрено Конкурсной комиссией как предоставление заявителем недостоверной информации и повлечь за собой принятие решения о несоответствии предложения требованиям настоящей документации.

4.4.3. Предложение должно содержать условия, предлагаемые заявителем по каждому критерию запроса предложений, выраженные в числовых значениях.

4.4.4. Оценка предложений осуществляется Конкурсной комиссией в соответствии с критериями запроса предложений посредством сравнения содержащихся в предложениях условий, в порядке, предусмотренном приложением № 3 к настоящей документации.

4.4.5. Результаты рассмотрения и оценки предложений оформляются протоколом рассмотрения заявок, в котором указываются:

- наименование запроса предложений;
- состав Конкурсной комиссии;
- Ф.И.О. (наименование) заявителей, чьи предложения допущены к рассмотрению;
- Ф.И.О. (наименование) заявителей, чьи предложения не допущены к рассмотрению и причины недопуска;

4.4.6. Протокол рассмотрения заявок подписывается членами Комиссии в день рассмотрения и оценки предложений и публикуется на сайте Организатора на следующий рабочий день.

4.5. Порядок определения победителя.

4.5.1. Победителем признается участник запроса предложений, предложивший наилучшие условия, определяемые в порядке, предусмотренном настоящей документацией.

4.5.2. Решение об определении победителя оформляется протоколом о результатах запроса предложений, в котором указываются:

- наименование запроса предложений;
- состав Конкурсной комиссии;
- Ф.И.О. (наименование) победителя;
- реквизиты юридического лица или данные документа, удостоверяющего личность, индивидуального предпринимателя.

Протокол о результатах запроса предложений составляется в 2 (двух) экземплярах, имеющих равную юридическую силу, первый из которых передается победителю, второй – остается у Конкурсной комиссии.

4.5.3. Организатор направляет уведомление участнику - победителю, предложение которого набрало наибольшее количество баллов, на предложенных условиях заключить договор.

4.5.4. Протокол о результатах запроса предложений подписывается членами Комиссии не позднее чем через 5 (пять) рабочих дней с даты подписания протокола рассмотрения и оценки предложений и публикуется на сайте Организатора. Протокол о результатах запроса предложений является документом, удостоверяющим право победителя на заключение Договора по итогам запроса предложений.

4.5.5. Организатор в любое время до даты опубликования протокола об итогах запроса предложений вправе отказаться от проведения запроса предложений.

5. ЗАКЛЮЧЕНИЕ ДОГОВОРА

5.1. Порядок заключения договора.

5.1.1. По результатам запроса предложений договор заключается с победителем, а в случае, если к участию в запросе предложений допущен только один участник, - с указанным допущенным участником.

5.1.2. Договор может быть заключен в срок не позднее 10 рабочих дней со дня размещения протокола о результатах запроса предложений или протокола рассмотрения заявок в случае допуска только одного участника.

5.1.3. В случае если победитель (единственный допущенный участник) в срок, предусмотренный настоящей документацией, не представил Организатору подписанный договор, а также обеспечение исполнения договора в случае, если Организатором было установлено требование обеспечения исполнения договора, победитель (участник) признается уклонившимся от заключения договора.

5.1.4. Договор заключается на условиях, указанных в извещении о проведении запроса предложений, по цене, предложенной победителем или единственным допущенным участником запроса предложений.

5.1.5. В случае, если Организатором было установлено требование обеспечения исполнения договора, договор заключается только после предоставления победителем (единственным участником), с которым заключается договор, банковской гарантии, или обеспечительного платежа, в размере обеспечения исполнения договора.

5.1.6. В случае, если победитель (единственный участник) признан уклонившимся от заключения договора, Организатор вправе обратиться в суд с требованием о понуждении победителя (единственного участника) заключить договор, а также о возмещении убытков, причиненных уклонением от заключения договора, либо вправе заключить договор с участником, предложению которого присвоен предыдущий рейтинг по сравнению с рейтингом, присвоенным предложению победителя.

5.1.7. При этом заключение договора для участника, предложению которого присвоен рейтинг, предшествующий рейтингу предложения победителя, является обязательным. В случае уклонения такого участника от заключения договора Организатор вправе обратиться в суд с требованием о понуждении такого участника заключить договор, а также о возмещении убытков, причиненных уклонением от заключения договора, или принять решение о признании запроса предложений несостоявшимся.

II. ИНФОРМАЦИОННАЯ КАРТА ЗАПРОСА ПРЕДЛОЖЕНИЙ

№ пункта	Наименование	Информация
1.	Наименование Организатора, контактная информация	ООО «ТКК», 195030, Россия, г. Санкт-Петербург, ул. Потапова, д. 25, стр.1, пом.309 +7 (812) 408-92-32 Контактные лица: Воробьев Игорь Сергеевич e-mail: igor.vorobev@tkk-lrt.ru тел.: +7 (812) 408-92-32 доб. 302
2.	Используемый способ определения поставщика (подрядчика, исполнителя)	Запрос предложений
3.	Официальный сайт, на котором размещена документация запроса предложений	www.tkk-lrt.ru
4.	Документация, способы получения, срок, место и порядок предоставления	Документация, размещенная на официальном сайте www.tkk-lrt.ru и доступна для ознакомления без взимания платы. Документация предоставляется на русском языке. Дата начала предоставления документации запроса предложений: 02.11.2023 г. Дата окончания предоставления документации запроса предложений: 08.11.2023 г. до 12:00 по Мск. Времени.
5.	Плата, взимаемая Организатором за предоставление документации	Не взимается.
6.	Наименование и описание объекта запроса предложений и условий договора/услуг Срок поставки товара	Запрос предложений на право заключения договора поставки остряков стрелочных переводов Описание поставляемого товара: в соответствии с Техническим заданием к договору. Описание условий договора отражено в Основных условиях договора, являющимися неотъемлемой частью настоящей документации. Качественные и иные характеристики поставляемого товара: в соответствии с Основными условиями договора. Срок поставки: в соответствии Основными условиями договора.
7.	Информация о валюте, используемой для формирования цены договора и расчетов с поставщиком (подрядчиком, исполнителем)	Евро. Способ оплаты: в рублях по курсу Банка России на день осуществления платежа.
8.	Критерии запроса предложений	1. Цена договора 2. Срок поставки 3. Условия поставки

№ пункта	Наименование	Информация
9.	Источник финансирования	Финансирование по договору осуществляется за счет собственных средств. Форма оплаты – безналичный расчет.
10.	Форма, сроки и порядок оплаты товара	В соответствии с Основными условиями договора.
11.	Дата начала предоставления участникам разъяснений положений настоящей документации	Дата начала предоставления разъяснений положений документации запроса предложений: 03.11.2023
12.	Срок и место подачи заявок на участие в запросе предложений	Срок подачи заявок на участие: 10.11.2023 г. до 12:00 по Мск. Времени. Заявители подают свои Заявки на электронную почту l.krasnov@tkk-lrt.ru
13.	Дата рассмотрения заявок на участие	Рассмотрение заявок на участие будет осуществляться 13.11.2023 г. с 12:00 по Мск. Времени.
14.	Дата публикации протокола рассмотрения заявок на участие	Протокол рассмотрения заявок на участие будет опубликован на сайте Организатора 14.11.2023 г.
15.	Срок и место подачи предложений	Заявители подают свои предложения на электронную почту l.krasnov@tkk-lrt.ru
16.	Дата публикации протокола о результатах проведения запроса предложений	Не позднее 14.11.2023 г. на сайте Организатора

Председатель Конкурсной комиссии
ООО «ТКК»

Т. В. Коссов

III. ОБРАЗЦЫ ФОРМ И ДОКУМЕНТОВ ДЛЯ ЗАПОЛНЕНИЯ УЧАСТНИКАМИ ЗАПРОСА ПРЕДЛОЖЕНИЙ

Форма 1. ЗАЯВКА НА УЧАСТИЕ В ЗАПРОСЕ ПРЕДЛОЖЕНИЙ

на бланке участника
(по возможности)

Дата, исх. номер

Председателю Конкурсной комиссии
ООО «ТКК»
Т. В. Коссову
195030, г. Санкт-Петербург,
ул. Потапова, д. 25, стр.1
+7 (812) 408-92-32

ЗАЯВКА

на участие в запросе предложений на право заключения договора на право заключения договора поставки
остряжков стрелочных переводов

1. _____
(наименование заявителя с указанием организационно-правовой формы, место нахождения,
почтовый адрес (для юридического лица), фамилия, имя, отчество, паспортные данные, сведения о месте
жительства (для физического лица), номер контактного телефона)

в лице _____
(наименование должности, Ф.И.О. руководителя, уполномоченного лица)

сообщает о согласии участвовать в запросе предложений на условиях, установленных в Информационной
карте запроса предложений и документации запроса предложений, и направляет настоящую заявку на
участие.

2. _____ (наименование Заявителя) сообщает о согласии
поставить предусмотренный запросом предложений товар в соответствии с требованиями документации
запроса предложений.

3. Настоящей заявкой на участие сообщаем, что

_____ (наименование заявителя (для юридических лиц), фамилия, имя, отчество (для физических лиц))

соответствует следующим установленным единым требованиям к участникам:

- наличие разрешений, допусков, лицензий, которые необходимы для поставки товара (выполнения работ,
оказания услуг) в соответствии с законодательством РФ, соответствие заявителя требованиям, предъявляемым
законодательством РФ к лицам, поставляющим соответствующий товар (выполняющим работы, оказывающим
услуги).

- непроведение ликвидации участника - юридического лица или о прекращении физическим лицом-
Заявителем деятельности в качестве индивидуального предпринимателя и отсутствие решения арбитражного
суда о признании участника - юридического лица или индивидуального предпринимателя несостоятельным
(банкротом) и об открытии конкурсного производства;

- не приостановление деятельности участника в порядке, установленном Кодексом Российской Федерации
об административных правонарушениях, на дату подачи заявки на участие;

- отсутствие недоимки по налогам, сборам, задолженности по иным обязательным платежам в бюджеты бюджетной системы Российской Федерации (за исключением сумм, на которые предоставлены отсрочка, рассрочка, инвестиционный налоговый кредит в соответствии с законодательством Российской Федерации о налогах и сборах, которые реструктурированы в соответствии с законодательством Российской Федерации, по которым имеется вступившее в законную силу решение суда о признании обязанности заявителя по уплате этих сумм исполненной или которые признаны безнадежными к взысканию в соответствии с законодательством Российской Федерации о налогах и сборах) за прошедший календарный год, размер которых превышает двадцать пять процентов балансовой стоимости активов участника, по данным бухгалтерской отчетности за последний отчетный период. Участник считается соответствующим установленному требованию в случае, если им в установленном порядке подано заявление об обжаловании указанных недоимки, задолженности и решение по такому заявлению на дату рассмотрения заявки на участие в определении поставщика (подрядчика, исполнителя) не принято;

- отсутствие у участника негативных изменений финансового положения за последний финансовый год, в том числе наличие просроченной кредиторской задолженности перед третьими лицами, подавшими иски в суд, если погашение такой задолженности может привести к банкротству/ликвидации участника;

- отсутствие у участника - физического лица либо у руководителя, членов коллегиального исполнительного органа или главного бухгалтера юридического лица - участника отсутствуют судимости за преступления в сфере экономики (за исключением лиц, у которых такая судимость погашена или снята), а также в отношении указанных физических лиц не применяется наказание в виде лишения права занимать определенные должности или заниматься определенной деятельностью, которые связаны с поставкой товара, выполнением работы, оказанием услуги, являющихся объектом запроса предложений, и административного наказания в виде дисквалификации.

4. В случае если наша заявка будет признана надлежащей, мы берем на себя обязательства участвовать в запросе предложений в соответствии с требованиями документации запроса предложений.

Заявитель/

уполномоченный представитель _____ (Фамилия И.О.)
(подпись)

Форма 2. СОГЛАСИЕ ФИЗИЧЕСКОГО ЛИЦА НА ОБРАБОТКУ СВОИХ ПЕРСОНАЛЬНЫХ ДАННЫХ

Запрос предложений № _____
Наименование Участника запроса предложений _____
Я _____
проживающий по адресу: _____
паспорт серии _____ № _____, выдан _____

(орган, выдавший паспорт / дата выдачи)

в соответствии с Федеральным законом «О персональных данных» своей волей и в своем интересе выражаю ООО «ТКК» согласие на обработку и передачу своих персональных данных для последующего хранения и передачи в ФНС России, Службу безопасности Организатора.

Согласие вступает в силу со дня передачи мною в ООО «ТКК» моих персональных данных и действует до окончания срока действия заявки на участие в запросе предложений.

_____ (полное наименование должности руководителя и наименование организации)	_____ (подпись) м.п.	_____ (Фамилия и инициалы)
---	----------------------------	-------------------------------

«__» _____ 20__ г.

1. Инструкция по подготовке формы:

- 1.1. Участник запроса предложений приводит номер и дату письма о подаче заявки на участие в запросе предложений, приложением к которому являются данные сведения.
- 1.2. Участник указывает номер и дату письма о подаче заявки, приложением к которому является данное согласие на обработку и передачу своих персональных данных в ООО «ТКК», для последующего хранения и передачи в ФНС России и Службу безопасности Организатора.
- 1.3. Участники должны заполнить приведенную выше форму по всем пустующим позициям.

IV. КРИТЕРИИ ЗАПРОСА ПРЕДЛОЖЕНИЙ, ПАРАМЕТРЫ КРИТЕРИЕВ И ПОРЯДОК ОЦЕНКИ ПРЕДЛОЖЕНИЙ

1. Критерии запроса предложений

Установлены следующие критерии, на основании которых осуществляется оценка предложений Участников:

- а) Цена Договора.
- б) Срок поставки.
- в) Условия оплаты

1.1. Параметры Критерия Цена договора

Цена договора включает стоимость товара, а также общую стоимость всех услуг и материалов, оплачиваемую покупателем поставщику за полное выполнение поставщиком своих обязательств по поставке товара, в том числе все затраты, издержки и иные расходы поставщика (с учетом расходов на привлечение сторонних организаций, расходов на страхование, уплату налоговых и других обязательных платежей), расходные материалы, и т.д.

1.2. Параметры Критерия Срок поставки

В состав предложения участник включает срок поставки товара в календарных днях.

Баллы присваиваются в зависимости от количества календарных дней срока поставки товара. Максимальное количество баллов присваивается наименьшему сроку поставки товара.

Оценка осуществляется по непрерывной шкале от 0 до 20 баллов, при этом наихудшему для покупателю предложению присваивается значение 0 баллов, а наилучшему – 20 баллов, остальным пропорционально.

1.3. Параметры Критерия Условия оплаты

В состав предложения участник включает условия оплаты поставки. Баллы присваиваются в зависимости от предоставления более комфортных условий оплаты для Организатора запроса. Оценка осуществляется по непрерывной шкале от 0 до 20 баллов, при этом наихудшему для покупателю предложению присваивается значение 0 баллов, а наилучшему – 20 баллов, остальным пропорционально.

1.4 Сводные параметры критериев запроса предложений:

№	Критерии запроса предложений	Начальное значение	Требование к уменьшению/увеличению начального значения	Весовое значение коэффициента значимости критерия
1.	Цена договора	Не предусмотрено	Не предусмотрено	60
2.	Сроки поставки	Не предусмотрено	Не предусмотрено	20
3.	Условия оплаты	Не предусмотрено	Не предусмотрено	20

Максимальное количество баллов, которое может быть присвоено предложению i-го Участника запроса предложений, равняется 100 конкурсным баллам.

2. Начисление конкурсных баллов

Расчет конкурсных баллов i-го Участника осуществляется по следующей формуле:

$BCC_i = ((A_{min}/A_i) \times 60) + ((V_{min}/V_i) \times 20) + ((C_{min}/C_i) \times 20)$, где:

BCC_i – значение конкурсных баллов, начисляемых i-му Участнику;

A_{min} – наименьшее из значений критерия, содержащихся во всех предложениях, участвующих в оценке;

V_{min} – наименьшее из значений критерия, содержащихся во всех предложениях, участвующих в оценке;

C_{min} – наименьшее из значений критерия, содержащихся во всех предложениях, участвующих в оценке;

A_i – значение условия, предложенного в предложении i -го Участника по критерию Цена договора.
 B_i – значение условия, предложенного в предложении i -го Участника по критерию Срок поставки.
 C_i – значение условия, предложенного в предложении i -го Участника по критерию Условия оплаты.

2.1. Рейтинг (место) предложения, оценка предложений

Для каждого предложения величины, рассчитанные по всем критериям в соответствии с пунктом 2 настоящей документации, суммируются и определяется итоговая величина.

Содержащиеся в предложениях условия оцениваются Конкурсной комиссией путем сравнения результатов суммирования итоговых величин, определенных в порядке, предусмотренном выше, по всем оцениваемым предложениям.

В результате сравнения суммарных результатов по предложениям определяется и присваивается рейтинг (место) предложения по результатам рассмотрения и оценки представленных предложений, при этом первое место соответствует наибольшему баллу. Далее остальные предложения ранжируются Конкурсной комиссией по убыванию суммарного результата по каждому предложению.

2.2. Форма представления предложений

Предложение участника запроса предложений

Изучив документацию запроса предложений, получение которой настоящим удостоверяется, мы, [наименование участника закупок], предлагаем осуществить поставку товара в полном соответствии с условиями настоящей документации.

1. Критерий «Цена договора» **включает** стоимость товара, а также общую стоимость всех услуг и материалов, оплачиваемую покупателем поставщику за полное выполнение поставщиком своих обязательств по поставке товара, в том числе все затраты, издержки и иные расходы поставщика (с учетом расходов на привлечение сторонних организаций, расходов на страхование, уплату налоговых и других обязательных платежей), расходные материалы, и составляет _____ евро.

Участник повторно указывает значение цены договора, которое он подал в составе заявки в соответствии с п.3.4.1.4.

Во избежание сомнений, значение критерия «Цена договора» в предложении не может отличаться от значения цены договора, указанной заявителем на этапе подачи заявки.

2. Критерий «Срок поставки товара» **включает** срок поставки товара в календарных днях, и составляет _____ дней.

3. Критерий «Условия оплаты товара» **включает** в себя распределение предварительной и последующей оплаты в процентах и составляет: предварительная оплата - ____%, последующая оплата - ____%.

Участник _____

(Наименование должности, подпись и печать Участника)

(И.О.Фамилия)

V. ОСНОВНЫЕ УСЛОВИЯ ДОГОВОРА

1	Предмет договора	Поставка товара – остряков стрелочных переводов. Сведения об ассортименте, количестве товара, его характеристиках указаны в Спецификации и Техническом описании, являющимися Приложениями к настоящим Основным условиям
2	Стоимость товара (цена договора)	Определяется по результатам запроса предложений
3	Срок поставки товара	Определяется по результатам запроса предложений
4	Условия поставки товара	DDP (Инкотермс-2010)
5	Порядок оплаты товара	Определяется по результатам запроса предложений
6	Гарантийный срок на товар	12 (двенадцать) месяцев с даты поставки в пределах срока годности, установленного изготовителем товара
7	Ответственность поставщика	Неустойка за просрочку поставки товара в размере, согласованном сторонами
8	Ответственность покупателя	Неустойка за просрочку оплаты товара в размере, согласованном сторонами
9	Место разрешения споров	Арбитражный суд г. Санкт-Петербурга и Ленинградской области

Приложение №1
к основным условиям договора

СПЕЦИФИКАЦИЯ №1

Производитель	Радиус стрелочного перевода, м	Наименование по КП	Сторонность остряка	Кол-во, шт.	Стоимость, евро за 1 ед. (с НДС)	Стоимость в евро, всего (с НДС)
Vossloh	25	L crooked (for right swithcher), R 25,62R1-25,1524 mm, Сталь DILLIDUR 400.	левый кривой (для правой трамвайной стрелки)	1,00		
Vossloh	50	R crooked (for left swithcher), R 50,62R1-50,1524 mm, Сталь DILLIDUR 400.	правый кривой (для левой трамвайной стрелки)	2,00		
ИТОГО:				3		

СПЕЦИФИКАЦИЯ №2

Производитель трамвайного стрелочного перевода	Радиус трамвайного стрелочного перевода, м	Наименование Товара (остряка трамвайного стрелочного перевода) по КП	Сторонность остряка	Кол-во, шт.	Стоимость, евро за 1 ед. (с НДС)	Стоимость в евро, всего (с НДС)
voestalpine Railway Systems GmbH	50	L crooked (for right swithcher), R 50,62R1-50,1524 mm, Сталь Hardox 400 или 450.	левый кривой (для правой трамвайной стрелки)	2,00		
voestalpine Railway Systems GmbH	50	R crooked (for left swithcher), R 50,62R1-50,1524 mm, Сталь Hardox 400 или 450.	правый кривой (для левой трамвайной стрелки)	4,00		
Prazska Strojirna a.s.	30	L crooked (for right swithcher), R 30,62R1-30,1524 mm, Сталь Hardox 400 или 450.	левый кривой (для правой трамвайной стрелки)	14,00		
ИТОГО:				20		

3) Остряк левый криволинейный (для правой трамвайной стрелки), R=30м. Производитель Prazska Strojirna a.s.

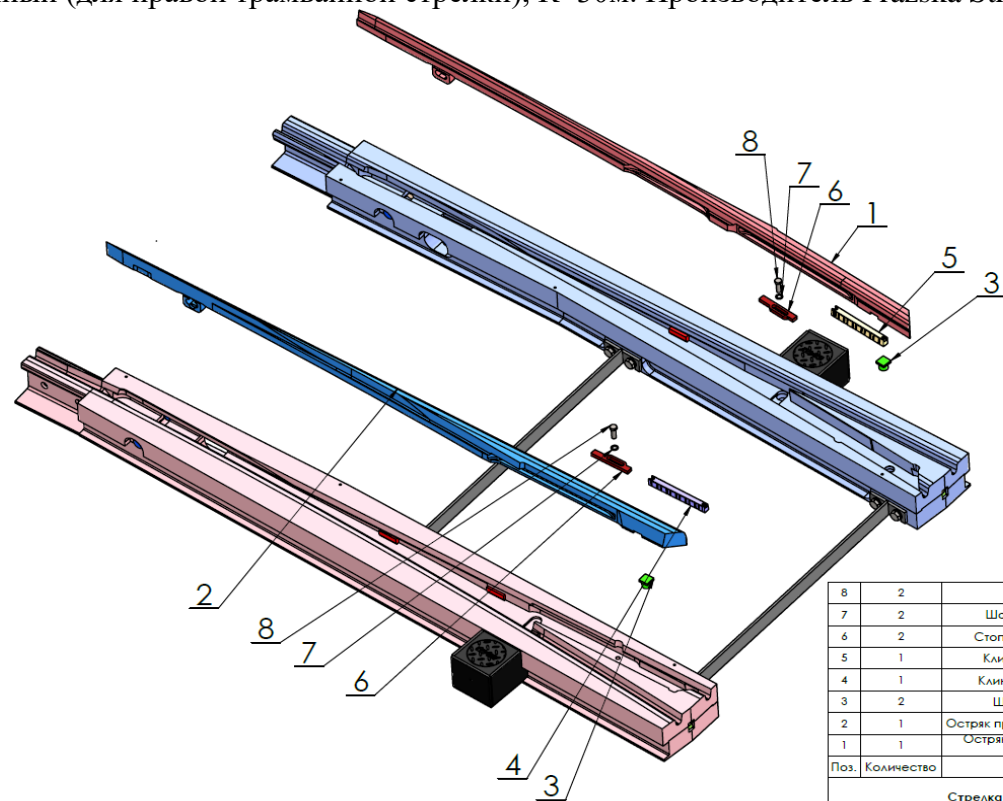

8	2	Болт M16x50	131/128
7	2	Шайба верхняя 17	131/531
6	2	Стопор клина остряка	1VV.162.100.08.00.4V
5	1	Клин остряка левый	1VV.162.100.07.00.2
4	1	Клин остряка правый	1VV.162.100.06.00.2
3	2	Шпонка остряка	1VV.034.100.29.00.4
2	1	Остряк прямой правой стрелки	1VV.162.100.04.00.3
1	1	Остряк изогнутый правой стрелки	1VV.162.100.03.00.3
Поз.	Количество	Название	Чертеж
Стрелка блочная R30м правая			